

**Fellowes**

## Purificator de aer AeraMax™ DX5



Vă rugăm să citiți aceste instrucțiuni înainte de utilizare.  
Nu aruncați: păstrați pentru referințe viitoare.

**Fellowes**

Quality Office Products Since 1917

Vă mulțumim pentru achiziționarea unui purificator de aer Fellowes® AeraMax™. Vă rugăm să citiți acest manual cu atenție înainte de utilizare.

### CONȚINUTUL PACHETULUI

- Purificator aer Fellowes® AeraMax™
- Filtru carbon (1 filtru)
- Filtru HEPA cu tratament antimicrobian AeraSafe™ (1 filtru)
- Manual de instrucțiuni

### SPECIFICAȚII PURIFICATOR AER

Purificator de aer AeraMax™ DX5	
Spațiul deservit	8 m <sup>2</sup>
Alimentare	AC 220-240V/ 50Hz
Rata puterii	49W LOW, 68W HIGH
Viteză ventilator	3 viteze
Afișaj	Ecran tactil
Tip control	Auto/Manual/Aera+™
Senzor calitate aer	Da
Filtre	1 Filtru True HEPA cu tratament antimicrobian AeraSafe™ 1 Filtru carbon
Sistem de curățare	Filtru carbon/Filtru True HEPA cu Tratament antimicrobian AeraSafe™/ PlasmaTRUE™
CADR	53 fum/ 51 praf/ 58 polen
Culoare	alb
<b>Specificații filtru</b>	
Înlocuitor Filtru True HEPA	9287001
Înlocuitor filtru carbon	9324001

### SISTEM DE PURIFICARE

- **FILTRU CARBON:** Îndepărtează mirosurile și captează particulele mari purtate de aer.
- **FILTRU TRUE HEPA:** Captează 99,97% din particulele mici de 0,3 microni, inclusiv ambrozia și alți alergeni, virusuri, germeni, acarieni de praf, spori de mucegai, scuame de animal și fum de țigară.
- **TRATAMENT ANTIMICROBIAN AeraSafe™:** Protecție inclusă împotriva creșterii mirosului ce cauzează bacterii, mucegai și ciuperci pe Filtrul True HEPA.
- **TEHNOLOGIE PlasmaTRUE™:** În faza finală a purificării, Tehnologia Fellowes® PlasmaTRUE™ creează un câmp ionizat pentru îndepărtarea în siguranță a poluanților purtați de aer.

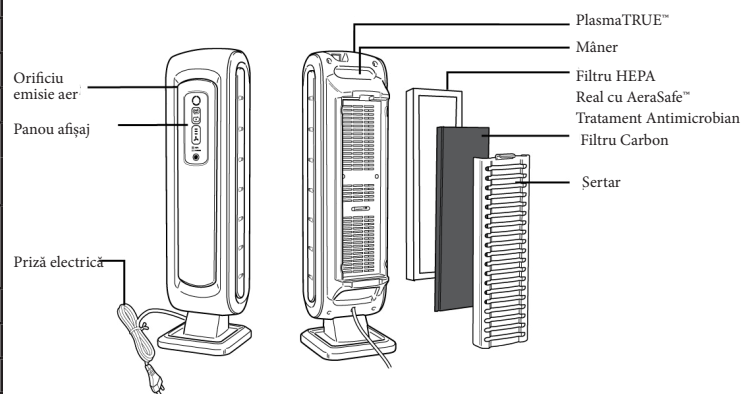

Pentru filtre de schimb, vă rugăm să vizitați: [www.fellowes.com](http://www.fellowes.com)

### CARACTERISTICI PURIFICATOR DE AER

- **FUNCȚIONARE ULTRA-SILENȚIOASĂ:** Acest purificator de aer AeraMax™ are un ventilator cu trei viteze ce funcționează ultra-silențios, ceea ce îl face ideal pentru utilizare 24 de ore.
- **MENTENANȚĂ UȘOARĂ:** Pentru performanță optimă, înlocuiți filtrul True HEPA când indicatorul filtrului HEPA este roșu sau aproximativ la fiecare 12 luni în condiții de funcționare normală. Înlocuiți filtrul de carbon când indicatorul acestuia devine roșu sau aproximativ la fiecare trei luni.
- **SENZOR AeraSmart™:** Acest purificator de aer este echipat cu un senzor de

- calitate a aerului care ajustează automat viteza ventilatorului pentru a menține aerul purificat. Luminile albastră, portocalie și roșie indică puritatea aerului.
- **LUMINI INDICATOR ÎNLOCUIRE FILTRU:** Arată când trebuie înlocuit Filtrul real HEPA și Filtrul de carbon, în funcție de utilizare.
- **THREE-SPEED SETTING:** De la LOW pentru funcționare silențioasă, cu un consum redus de energie la HIGH pentru curățarea cea mai eficientă.
- **MOD Aera+™:** Proiectat pentru stările sezonului de vârf al alergiilor. Crește rata de rulare a aerului cu 35% față de modul redus pentru a îndepărta și mai mulți alergeni din aer.

### PANOU AFIȘAJ/FUNȚII

1. **SENZOR AeraSmart™:** Monitorizează calitatea aerului și ajustează automat viteza ventilatorului pentru a menține aerul purificat. Unitatea este setată standard pe funcționare automată când este pornită prima dată. În cazul operării manuale, treceți înapoi pe auto oricând prin apăsarea pictogramei auto.
2. **MOD Aera+™:** Proiectat pentru stările sezonului de vârf al alergiilor. Crește rata de rulare a aerului cu 50% față de modul redus pentru a îndepărta și mai mulți alergeni din aer. Comutați pe modul Aera+™ prin apăsarea pictogramei . Pentru a reveni la operarea auto, apăsați pictograma din nou pentru a opri.
3. **INDICATOR VITEZĂ VENTILATOR:** Arată setarea vitezei curente a ventilatorului: scăzută, medie sau viteză mare.
4. **AJUSTARE MANUALĂ VITEZĂ VENTILATOR:** Apăsați pictograma ventilator pentru a selecta manual viteza ventilatorului.
5. **INDICATOR SCHIMBARE VENTILATOR REAL** – Lumina portocalie și cea roșie arată când trebuie înlocuit filtrul. Indicatorul roșu va semnala când trebuie înlocuit filtrul. (Se recomandă înlocuirea filtrului la fiecare 12 luni în condiții de funcționare normală.)
6. **INDICATOR SCHIMBARE FILTRU CARBON** - Lumina portocalie și cea roșie arată când trebuie înlocuit filtrul. Indicatorul roșu va semnala când trebuie înlocuit filtrul. (Se recomandă înlocuirea filtrului la fiecare 3 luni în condiții de funcționare normală.)
7. **TEHNOLOGIE PlasmaTRUE™** - Creează un câmp ionizat pentru a ajuta la îndepărtarea sigură a poluanților purtați de aer.

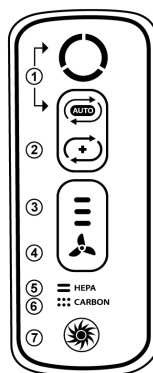

#### SENZOR AeraSmart™

Indicatorul calității aerului arată nivelul calității aerului.



Nivelul albastru arată că aerul este curat.

Nivelul portocaliu arată că calitatea aerului este slabă.

Nivelul roșu indică un nivel ridicat de poluanți în aer.

#### SETĂRI VITEZĂ VENTILATOR



SCĂZUTĂ



MEDIE



MARE

## INSTRUCȚIUNI DE SIGURANȚĂ/AVERTISMENT

**AVERTISMENT: Respectați instrucțiunile din acest manual pentru a reduce riscul de electrocutare, scurtcircuit, și/sau incendiu:**

- Nu reparați și nu modificați unitatea decât dacă acest lucru este specificat expres în manual. Toate reparațiile trebuie făcute de un tehnician calificat.
- Nu forțați ștecherul în priză electrică.
- Nu deteriorați ștecherul în nici un fel. Dacă ștecherul nu se potrivește în priză, întoarceți ștecherul. Dacă tot nu se potrivește, contactați un tehnician calificat pentru instalarea unei prize potrivite.
- Nu utilizați dacă cablul de alimentare au ștecherul sunt deteriorate sau dacă conexiunea la priză de perete este slabă.
- Folosiți doar AC 220-240V.
- Nu deteriorați, rupeți, forțați îndoirea, trageți, răsuciți, împachetați, înveliți, rupeți sau plasați obiecte grele pe cablul de alimentare.
- Îndepărtați periodic praful de pe ștecherul de alimentare. Acest lucru va reduce șansele ca umiditatea să se acumuleze, ceea ce crește riscul de electroșocuri.
- Dacă cablul de alimentare este deteriorat, acesta trebuie înlocuit de producător, agenții de service sau persoane calificate, pentru a evita un accident.
- Scoateți ștecherul de alimentare din priză înainte de a curăța unitatea. La îndepărtarea ștecherului, prindeți prin a ține ștecherul în sine, nu prin tragerea cablului.
- Scoateți ștecherul din priză când unitatea nu este în funcțiune.
- Nu manipulați ștecherul cu mâinile ude.
- Nu utilizați unitatea concomitent cu insecticide de interior care generează fum.
- Nu curățați unitatea cu benzen sau diluant de vopsea. Nu pulverizați insecti-

cide pe unitate.

- Nu utilizați unitatea unde este umed sau unde unitatea se poate uda, cum ar fi sala de baie.
- Nu introduceți degete sau obiecte străine în orificiile de admisie/emisie de aer.
- Nu utilizați unitatea lângă gaze inflamabile. Nu utilizați în apropierea țigărilor a substanțelor parfumate sau a altor elemente care pot produce scântei.
- Unitatea nu va îndepărta monoxidul de carbon emis de la aparatele de încălzire sau din alte surse.
- Nu blocați ventilatoarele de admisie/emisie.
- Nu utilizați lângă obiecte fierbinți, precum sobele. Nu utilizați în locurile în care unitatea poate intra în contact cu aburi.
- Nu utilizați unitatea înclinată pe o parte.
- Țineți departe de produse care generează reziduuri de ulei, precum friteuze.
- Nu utilizați detergent pentru curățarea unității.
- Nu utilizați fără filtru.
- Nu spălați și nu reutilizați Filtrul True HEPA.
- Nu treceți cablul de alimentare pe sub covoaie și nu le acoperiți cu alte carpete.
- Când mutați mașina, ridicați întotdeauna utilizând mânerul.
- Acest aparat nu este destinat utilizării de către persoane (inclusiv copii) cu capacități fizice sau mentale reduse, care nu au experiență sau cunoștințe, decât dacă le-a fost încredințată supervizarea sau au fost instruiți cu privire la utilizarea aparatului de către o persoană responsabilă pentru siguranța lor.
- Copiii trebuie supravegheați pentru a nu se juca cu aparatura.

## ASAMBLARE ȘI FUNCȚIONARE



**NOTĂ: urmați instrucțiunile de mai jos pentru rezultate optime**

Plasați unitatea la cel puțin ½ metru de perete. Păstrați unitatea departe de zone răcoroase. Păstrați perdelele departe de unitate, deoarece acestea pot interfera cu orificiile de admisie/emisie. Plasați unitatea pe o suprafață stabilă cu multă circulație a aerului.

1. Îndepărtați folia de protecție de pe panoul de control.
  2. Trageți sertarul.
  3. Îndepărtați plasele de pe filtre. Plasați filtrele înapoi în unitate.
  4. Inserați prima dată filtru True HEPA și apoi filtrul de carbon.
  5. Inserați mai întâi partea din spate a filtrului apoi inserați partea superioară a filtrului până auziți un clic.
  6. Conectați cablul de alimentare la o priză de perete.
  7. Porniți unitatea. Așteptați până auziți un semnal acustic.
- Pentru aproximativ primele 4 minute după pornirea unității, indicatorii vor lumina intermitent, în timp ce unitatea măsoară calitatea aerului.

### ÎNLOCUIREA FILTRULUI:

Indicatoarele de înlocuire a filtrului vor semnala când trebuie înlocuit filtrul True HEPA și/sau Filtrul de Carbon. Perioada de înlocuire va varia în funcție de orele de utilizare și de calitatea aerului. Totuși, în condiții normale de utilizare, majoritatea filtrelor True HEPA trebuie înlocuite anual, iar Filtrele de Carbon la fiecare trei luni.

Nu spălați și nu reutilizați Filtrul True HEPA sau Filtrele de carbon—nu vor mai funcționa eficient. Utilizați doar filtrele de schimb AeraMax™ marca Fellowes.

**AVERTISMENT:** Înainte de înlocuirea oricărui filtru, asigurați-vă că ați scos ștecherul din priză de perete.

### RESETARE INDICATOR FILTRU:

1. Asigurați-vă că sertarul este închis.
2. Porniți unitatea.
3. Localizați pictograma pentru înlocuirea filtrului pe panoul de afișaj.
4. Atingeți și țineți apăsată pictograma pentru înlocuirea filtrului timp de 3 secunde. Pictograma Filtrului HEPA va lumina portocaliu. Atingeți zona pictogramei filtrului pentru a alterna între HEPA și Carbon.
5. Odată ce filtrul dorit este iluminat, atingeți și țineți apăsat timp de 3 secunde. Un sunet va fi auzit iar lumina ar trebui să se stingă. Repetați procesul pentru fiecare filtru, după cum e necesar.



## ÎNGRIJIRE ȘI MENTENANȚĂ

### CURĂȚARE:

Curățați unitatea după cum e necesar prin ștergere cu o cârpă uscată și moale; pentru petele persistente, utilizați o cârpă umedă și caldă. Nu folosiți lichide volatile precum benzen, diluant de vopsea, praf de curățat, pentru că acestea pot deteriora unitatea. Păstrați unitatea uscată.

### SOLUȚIONAREA PROBLEMELOR: Soluții la problemele comune

Revedeți această listă înainte de a suna la service. Această listă acoperă problemele care nu sunt rezultatele materialelor defectuoase sau a erorii umane.

PROBLEMA:	SOLUȚIA POSIBILĂ:
Unitatea scoate fum și mirosuri în aer.	Asigurați-vă că senzorul nu este blocat sau înfundat. Mutați unitatea mai aproape de mirosurile deranjante. Înlocuiți filtrele după cum este necesar.
Unitatea pare să producă mirosuri.	Înlocuiți filtrele după cum este necesar.
Unitatea scoate un sunet slab de ticăit.	Acest lucru arată că funcția PlasmaTRUE™ funcționează.
Unitatea interferează cu recepția radio sau TV.	Deoarece unitatea radiază energie pe frecvența radio, sugerăm să încercați una sau mai multe dintre următoarele soluții:
	Pentru o mai bună recepție, ajustați antena TV/radio.
	Mutați unitatea departe de televizorul/radioul afectat.
	Conectați cablul de alimentare al unității la o altă priză decât cea a televizorului/radioului
Indicatoarele True HEPA și Filtru de Carbon rămân aprinse după înlocuirea Filtrului True HEPA și/sau a celui de carbon.	Repetati instrucțiunile de resetare a luminilor filtrului din secțiunea Set-Up și Operation.
Pictograma PlasmaTRUE™ nu este iluminată.	Atingeți și țineți apăsată pictograma PlasmaTRUE™ timp de 5 secunde până emite un sunet.
A fost resetată lumina greșită pentru înlocuirea filtrului.	În cazul resetării neintenționate a filtrului, repetați procedura de resetare a filtrului din secțiunea Set-Up și Operation în timp de 5 minute de la resetarea neintenționată. Contorul și indicatorul filtrului vor reveni la starea de dinainte de resetare.

## GARANȚIE LIMITATĂ

**GARANȚIE LIMITATĂ:** Fellowes, Inc. („Fellowes”) garantează că piesele componente ale echipamentului nu conțin defecțiuni de material și asamblare, și oferă service și suport pe o perioadă de 3 ani de la data achiziției de către cumpărătorul inițial. Dacă vreo piesă se strică în timpul perioadei de garanție, singura măsură de compensare exclusivă va fi repararea sau înlocuirea de către Fellowes a piesei defecte, la alegerea și pe cheltuiala companiei. Această garanție nu se aplică în situațiile în care nu se folosesc filtrele recomandate de Fellowes sau în cazul în care filtrele nu se înlocuiesc în perioada specificată. Fellowes își rezervă dreptul de a taxa consumatorii pentru orice costuri suplimentare pe care ei le suportă pentru a furniza piese sau servicii în afara țării în care aparatul a fost vândut inițial de către un dealer autorizat. Această garanție nu se aplică în situațiile de abuz, manipulare greșită, nerespectarea standardelor de utilizare a produsului, bransarea aparatului la o sursă

neautorizată de curent (altele decât cele menționate pe etichetă), sau reparare neautorizată. Această garanție nu este valabilă pentru filtrele care se înlocuiesc, acestea sunt piese care se pot deteriora în 3 ani. **ORICE GARANȚIE IMPLICITĂ, INCLUZÂND VANDABILITATEA ȘI ADECVAREA LA UN SCOP DETERMINAT, ESTE LIMITATĂ CA DURATĂ LA PERIOADA DE GARANȚIE CORESPUNZATOARE SPECIFICATĂ ANTERIOR.** Fellowes nu va fi trasă la răspundere pentru nicio daună incidentă sau subsecventă de niciun fel atribuibilă acestui produs. Această garanție vă oferă drepturi legale specifice. Durata, termenii și condițiile acestei garanții sunt valabile la nivel mondial, cu excepția situațiilor în care legislațiile locale ar putea impune limitări, restricții sau condiții diferite. Pentru a beneficia de detalii suplimentare sau operațiuni de service în conformitate cu prezenta garanție, vă rugăm să ne contactați direct sau prin dealerul dumneavoastră.



# Purificator de aer AeraMax™ DX5

**W.E.E.E.**

**Limba română:**

Acest produs este clasificat ca fiind un Echipament Electric și Electronic. În momentul depozitării la gunoi, vă rugăm să procedați potrivit Directivei Europene de Gestionare a Deșeurilor Electrice și Electronice 2002/96/EC și în acord cu legislația locală privind această directivă. WEEE specifică faptul că toate electrocasnicele trebuie colectate sortat și separat de restul deșeurilor.

Pentru mai multe informații privind directiva WEEE, vă rugăm să vizitați [www.fellowesinternational.com/WEEE](http://www.fellowesinternational.com/WEEE):

**Declarație de conformitate:**

Compania producătoare Fellowes cu sediul în Yorkshire Way, West Moor Park Doncaster, South Yorkshire, DN3 3FB, England, declară că produsul AeraMax™ DX5 este conform cerințelor Directivei pentru controlul substanțelor periculoase (2011/65/EU), Directivei privind alimentarea cu curent electric (2002/96/EC), Directivei compatibilității electromagnetice (2004/108/EC) și a Directivei privind expunerea oamenilor la câmpurile electromagnetice (1999/519/EC), precum și a următoarelor norme europene armonizate (standarde EN) și standarde IEC:

EN 55014-2  
EN 55014-1  
EN 60335-2-65  
EN 61000-3-2  
EN 61000-3-3  
EN 62233

Și a următoarelor standarde:

PPP 76001:2008 incl. ZEK 01.2-08

AS/NZS CISPR 14.1:2003

**CONTACT:**

România: + 4021 455 42 32 | +4021 455 42 33

**Fellowes**

[www.fellowes.com](http://www.fellowes.com)



## DECLARATIE DE CONFORMITATE

Numarul 01 - 29/05/2015

FELLOWES LEONARDI SPA cui sediul in Milano, via Meravigli, 16 - 20123, eu Certificat de inregistrare MI-1570430-1998 asiguram, garantam si declaram pe propria raspundere , confor revederilor Hotararii nr. 1022/2002 privind regimul produselor si serviciilor care pot pune in pericol viata, sanatatea, securitatea muncii si protectia mediului, ca produsele: Coperti PVC, coperti carton , folii pentru lamina re, spire pentru indosariere, produse de cura tenie si echipamentele de birou (distrugatoare hartie, laminatoare, indosariere, trimmere , ghilotine).

La care se refera aceasta declaratie, nu pun in pericol viata, sanatatea, nu produc un impact negativ asupra mediului si sunt in conform itate eu standardele nationale si internaz ionale in domeniu.

FELLOWES LEONARDI SPA

**FELLOWES LEONARDI S.p.a.**  
Via Direttissima del Conero, 27  
60021 CAMERANO (AN)  
Part. IVA 12618260157

**Sede legale** Via Meravigli, 16 20123 MILANO

**Stabilimento e Uffici** Via Direttissima del Conero, 27 - 60021 CAMERANO (AN)

Telefono 071 730041 | Fax 071 7304213 | <http://www.fellowesleonardi.it> | e-mail: [info@fellowesleonardi.it](mailto:info@fellowesleonardi.it)  
C F. e P.IVA n. 12618260157 | Reg Impr. c. c. i. a. a. Milano n. 232325/1998 | R.E.A. n.1570430



## CERTIFICAT DE GARANTIE

Nr. 01 din 29/05/2015

Articol: \_\_\_\_\_

Cumparator: \_\_\_\_\_

Factura Nr: \_\_\_\_\_

Seria: \_\_\_\_\_

Data: \_\_\_\_\_

Prezentul certificat emis pe propria raspundere a Producatorului, consti tuie atestarea legala a indeplinirii conditiilor de calitate de catre produsul livrat si faptul ca el corespunde scopului pentru care a fast executat in conformitate eu legile in vigoare in Romania. Produsul a fast testat de un laborator specializat.

Pentru a beneficia de garantie, cumparatorlu are obligatia de a respecta instructiunile de folosire si de a nu permite interventii asupra produsului din partea altor persoane decat cele autorizate sa acorde service.

Cumparatorul are obligatia de a prezenta Certificatul de Garantie, precum si factura de cumparare la intocmirea reclamatiei privitoare la defectarea produsului.

Modalitate de asigurare a garantiei: reparare sau inlocuire, dupa caz.

Durata medie de utilizare este de 5 ani.

Termen de garantie 24 luni de la data vanzarii.

• Procedura service: In urma constatarii unei defectiuni si a informarii Fellowes Leonardi spa, se va decide daca echipamentul va fi inlocuit sau va fi trimis in service doar dupa trimiterea pe email/fax a certificatului de garantie catre reprezentantii Fellowes Leonardi spa.

In cazul unor reclamatii, produsele vor fi insotite in mod obligatoriu de Certificatul de Garantie si factura de cumparare.

Se pierde dreptul de garantie urmatoarclc conditii:

- Daca s-au efectuat interventii asupra produsului din partea altor persoane decat cele autorizate
- Daca seria de fabricatie a aparatului nu corespunde cu cea din Certificatul de Garantie
- Daca produsul nu a fast corespunzator folosit - solicitam citi rea eu atentie si insusirea instructiunilor

de utilizare , inainte ca produsul sa fis pus in functiune.

- Daca prezinta deteriorari survenit e din socuri mecanice sau de alimentare.

NOTA : Prezent ul certi ficat de garantie se inscrie in prevederile Legii 449/2003 republi cata in 2008.

CUMPRATOR

VANZATOR

IMPORTATOR

Fellowes Leonardi spa  
**FELLOWES LEONARDI S.p.a.**  
Via Direttissima del Conero, 27  
60021 CAMERANO (AN)  
Part. IVA 12618260157

Sede legale Via Meravigli, 16 20123 MILANO

Stabilimento e Uffici Via Direttissima del Conero, 27 - 60021 CAMERANO (AN)

Telefono 071 730041 | Fax 071 7304213 | <http://www.fellowesleonardi.it>

C F. e P.IVA n. 12618260157 | Reg Impr. c. c. i. a. a. Milano n. 232325/1998

e-mail: [info@fellowesleonardi.it](mailto:info@fellowesleonardi.it)

R.E.A. n.1570430